



innova55



Innova 55 B ha dimensioni analoghe a quelle di una uomo a terra: puoi lavare più velocemente superfici fino a 3.000 m.q. Comac ha creato un modello di lavasciuga pavimenti estremamente conveniente: infatti, con lo stesso investimento pensato per una uomo a terra si può avere Innova 55 B, più comoda da utilizzare e più veloce nelle operazioni di pulizia.

Innova 55 B è una lavasciuga pavimenti uomo a bordo a trazione automatica, disponibile a batterie, realizzata nella versione con spazzola a disco da 56 cm di pista di lavoro.

I PLUS DI INNOVA 55

Numerosi sono i benefici che Innova 55 B può offrire rispetto ad una lavasciuga pavimenti con operatore a terra:

- Abbassa i costi di gestione e di utilizzo per l'intero ciclo di vita perchè:
 - richiede poca manutenzione
 - è costruita con materiali di qualità
 - utilizza tecnologie che riducono gli sprechi
 - nello stesso tempo lavi più m.q.
 - è comoda, sicura e facile da usare
- È silenziosa: può operare in ambienti sensibili come case di cura, ospedali, ecc. senza arrecare disturbo all'ambiente grazie al dispositivo "Eco Mode" che riduce il rumore
- È veloce, il doppio di una lavasciuga pavimenti uomo a terra
- Abbatte le emissioni di CO2 del 36%*.



I MODELLI

INNOVA 55 B

Versione lavante con spazzola a disco

È sicura per l'operatore e per l'ambiente in cui lavora



SICUREZZA



EMERGENCY STOP

Arresto immediato della macchina premendo un solo pulsante



BUMPER ANTIRIBALTAMENTO

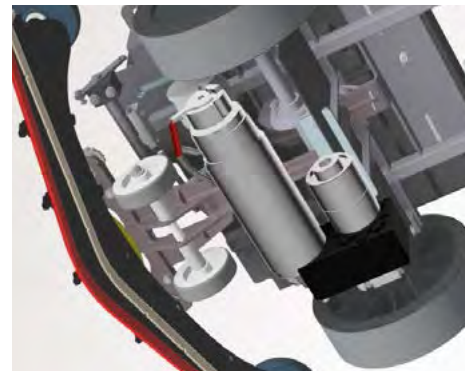

RIDUZIONE AUTOMATICA DELLA VELOCITÀ IN CURVA

FUNZIONE ECO

Premendo un solo tasto si riduce il consumo di energia e si abbassa il livello di rumorosità a **54 db(A)**.

È una configurazione ideale per la pulizia di manutenzione e per l'impiego in ambienti sensibili ed in presenza di persone.



CFC - COMAC FLEET CARE

Innova 55 B può essere allestita con le dotazioni necessarie per la gestione delle flotte tramite il Comac Fleet Care (CFC). Questo sistema permette di controllare a distanza lo stato di salute delle macchine che compongono la flotta, se sono in uso, dove, da chi, e se necessitano di manutenzione così da intervenire in modo tempestivo, evitando fermi macchina e costosi interventi di manutenzione straordinaria.



I SETTORI DI RIFERIMENTO



Imprese di pulizia



Sanitario



Pubblico



Horeca



Sportivo



Artigianato



Automotive



Retail



GDO



Trasporti

Il design semplice e il nuovo volante la rendono ergonomica e maneggevole in ogni situazione



L'operatore, stando comodamente seduto, si muove agilmente in spazi piccoli, passando con rapidità da un ambiente all'altro anche in ascensore in totale sicurezza



DESIGN DI QUALITÀ CURATO IN OGNI DETTAGLIO

Lo sterzo è leggero e scorevole, per aumentare la manovrabilità e l'adattabilità agli ambienti più congestionati e ai passaggi più stretti con il minimo sforzo

PICCOLA COME UNA UOMO A TERRA, PRODUTTIVA E COMODA COME UNA UOMO A BORDO

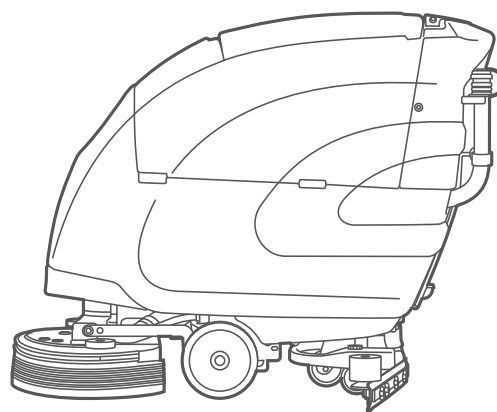
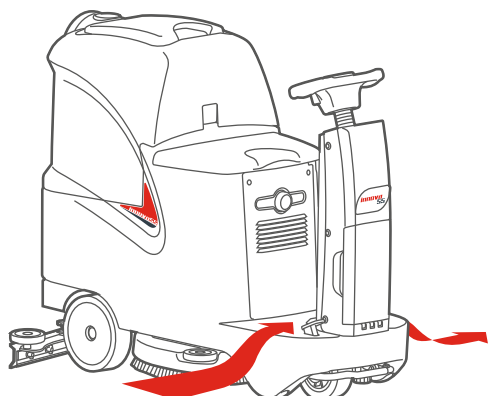

DESIGN

Pedana ribassata e accessibilità da entrambi i lati per aumentare praticità e sicurezza

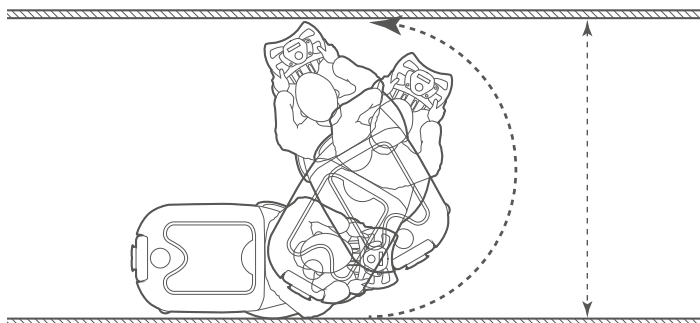

SPAZIO MINIMO INVERSIONE DI MARCIA 1540 mm

Pulisce perfettamente a filo muro evitando interventi manuali



Personalizzabile con accessori per aumentare la produttività

LE TECNOLOGIE DI INNOVA 55



Le dotazioni che ti fanno risparmiare tempo



Rapido riempimento del serbatoio soluzione

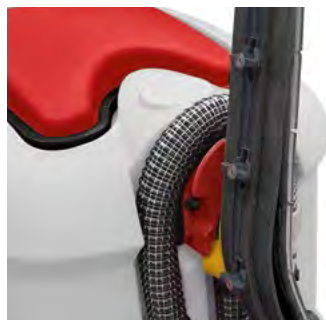

GANCIO PORTA ACCESSORI

Può tenere il tergovivimento, la spazzola o il coperchio del serbatoio, è comodo nelle fasi di parcheggio o manutenzione della macchina



A richiesta si può dotare Innova 55 B di caricabatterie a bordo, per rendere la ricarica semplice, sicura e veloce

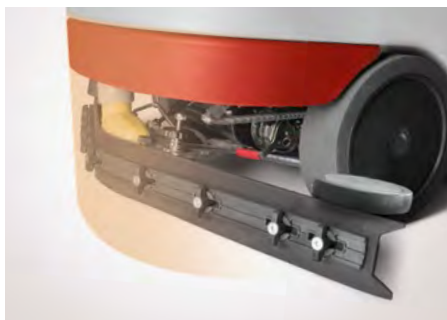

Tutti i componenti sono protetti all'interno del corpo macchina. In questo modo sono al riparo da possibili rotture dovute ad urti accidentali evitando sgradevoli costi aggiuntivi di riparazione e allungando la vita dei componenti stessi



Tappo-dosatore per aggiungere la corretta percentuale di detergente

LA CORRETTA MANUTENZIONE GIORNALIERA MANTIENE COSTANTI LE PRESTAZIONI DI LAVAGGIO

Gli elementi coinvolti nella manutenzione giornaliera sono distinti dal colore giallo. Al termine del turno l'operatore può individuare con precisione e velocità le parti da sanificare, senza perdite di tempo

MANUTENZIONE QUOTIDIANA



Aumenta così l'efficienza della macchina e si mantiene alto il suo valore



LE CERTIFICAZIONI



DOTAZIONI DI SERIE	Innova 55B
Comfort	
Contaore	•
Eco Mode	•
Consolle di guida elettronica con diagnostica	•
Sollevamento basamento/tergipavimento	Manuale
Sgancio automatico spazzola	•
Gomme tergipavimento utilizzabili sui 4 lati	•
Elementi di manutenzione identificabili tramite colore	•
Tube flessibile carico acqua con salvagoccia	•
Indicatore di livello acqua	•
Sicurezza	
Pulsante di emergenza	•
Freno di stazionamento automatico	•
Ruote antiskid	•
Gancio porta accessori	•
Interruttore presenza uomo a bordo	•
Cicalino di retromarcia	•
Avisatore acustico	•

OPTIONAL	Innova 55B
CB (Caricabatterie a bordo)	•
CFC (Comac Fleet Care)	•
Kit supporto accessori pulizia	•
Lampeggiante	•

DESCRIZIONE TECNICA		Innova 55B
Serbatoio soluzione	l	65
Serbatoio recupero	l	75
Tensione e potenza nominale	V/W	24/1220
Larghezza lavoro	mm	560
Larghezza tergipavimento	mm	705-800
Capacità lavoro fino a	m ² /h	3080
Spazzole disco	(n.) mm	(1) 560
Pressione spazzola	Kg	15
Motore spazzola	V/W	24/500
Giri spazzola	giri/min	160
Motore aspirazione	V/W	24/420
Depressione aspirazione	mbar	125 (standard mode)/76 (Eco mode)
Livello acustico	db (A)	63
Trazione	-	aut./posteriore
Motore trazione	V/W	24/300
Velocità di avanzamento	Km/h	0÷5,5
Diametro di sterzata	mm	1980
Dimensioni vano batteria (Lxhxl)	mm	362x290x354
Pendenza massima superabile	%	8
Batterie (GEL) (q.tà) C5	V/Ah C5	12/112 (2)
Batterie (WET) (q.tà) C5	V/Ah C5	12/110 (2)
Peso batterie	Kg	76
Dimensioni macchina (Lxhxl)	mm	1265x1030x600
Peso a vuoto (senza batterie)	Kg	110



FAIP
www.faip.it

SEDE

Via Monte Santo 17 - 24020 Ranica (BG) Italy
 Tel: +39 035-510.228 - Fax +39 035-51.35.54
 Sito : www.faip.it Email : info@faip.it

FILIALI

BRESCIA - Via Valsaviore 80-86 Tel.: 030-31.05.61 brescia@faip.it
 C. MAGNAGO - Via G. di Vittorio 7 Tel.: 0331-209315 varese@faip.it