



ASPIRATORI INDUSTRIALI

MONOFASE

**S**MART





SMART 180 D-280 D

**180 D**

Tipo di residuo da aspirare	Polvere
Potenza e motorizzazione	N°1 By-pass - 1100W
Tipologia filtro	Cartuccia
Sistema di raccolta	Fusto 25l

**280 D**

Tipo di residuo da aspirare	Polvere
Potenza e motorizzazione	N°2 By-pass - 2200W
Tipologia filtro	Cartuccia
Sistema di raccolta	Fusto 25l



SMART 240 WD

**240 WD**

Tipo di residuo da aspirare	Polvere e liquidi
Potenza e motorizzazione	N°2 By-pass - 2200W
Tipologia filtro	Cartuccia
Sistema di raccolta	Fusto 40l



SMART 235 D

**235 D**

Tipo di residuo da aspirare	Polvere
Potenza e motorizzazione	N°2 By-pass - 2200W
Tipologia filtro	Cartuccia
Sistema di raccolta	Fusto 35l



SMART 235 WD

**235 WD**

Tipo di residuo da aspirare	Polvere e liquidi
Potenza e motorizzazione	N°2 By-pass - 2200W
Tipologia filtro	Cartuccia
Sistema di raccolta	Fusto 35l



SMART 350 D

**350 D**

Tipo di residuo da aspirare	Polvere e solidi
Potenza e motorizzazione	N°3 By-pass - 3300W
Tipologia filtro	Cartuccia
Sistema di raccolta	Fusto 50l



SMART 350 WD

**350 WD**

Tipo di residuo da aspirare	Polvere e liquidi
Potenza e motorizzazione	N°3 By-pass - 3300W
Tipologia filtro	Cartuccia
Sistema di raccolta	Fusto 50l

# S

## SISTEMI FILTRANTI

# SMART

Questi modelli sono ideali per aspirazioni generiche e sfruttano la loro compattezza e robustezza per essere utilizzati nei variegati impieghi di pulizie ordinarie. La polivalenza dei modelli dedicati all'aspirazione di polvere e liquidi permette di aspirare in assoluta sicurezza, senza dover cambiare configurazione e mantenendo sempre il filtro montato.



## ASPIRATORI MONOFASE CON PULIZIA DEL FILTRO INTEGRATA

## Sistema di pulizia del filtro Semi-automatico

Dotati di un sistema di pulizia del filtro, attivabile mediante l'apposito interruttore posto sul quadro comandi della testata. La funzione permette di ristabilire in pochi secondi la capacità filtrante senza nessuno sforzo da parte dell'operatore.

L'aspirazione monta un filtro a cartuccia conduttivo in classe M, garantendo lo scarico della corrente elettrostatica. La ricerca di una superficie liscia, inoltre, permette alla polvere di scivolare via grazie alle vibrazioni create, le quali puliscono perfettamente il filtro garantendo una costante prestazione di aspirazione.

## Protezione filtro

### Aspirazione polveri

Unita all'ingresso tangenziale favorisce l'effetto ciclonico, aumentando l'efficacia filtrante e riducendo l'intasamento prematuro del filtro. Inoltre funge da protezione per il filtro dell'aspirazione di materiali abrasivi.

### Aspirazione liquidi

Protegge il filtro dai liquidi mantenendolo asciutto, permettendo l'aspirazione dei liquidi con la stessa configurazione dell'aspirazione delle polveri.



## MODELLI WD

### Galleggiante elettrico e spegnimento automatico

L'esigenza di un metodo affidabile per l'aspirazione dei liquidi ci ha portato all'introduzione di un sistema innovativo che permette lo spegnimento automatico dell'aspiratore quando il livello di liquido massimo è raggiunto, sostituendo i convenzionali sistemi meccanici soggetti a possibili problemi di malfunzionamento in taluni casi specifici come l'aspirazione liquido con il tubo sommerso.

Il vantaggio ulteriore è quello di non dover necessariamente cambiare la configurazione della macchina, passando dalla modalità a polvere a quella a liquidi, grazie alla protezione filtro installata che impedisce al filtro di bagnarsi.





Gli aspiratori della serie SMART ed in particolare i modelli SMART 180D e SMART 280D sono dedicati ai professionisti di vari settori che necessitano di un aspiratore mobile, robusto ed efficace nell'aspirazione di polveri, anche le più fini.

Questi aspiratori godono di capacità filtranti al di sopra della propria categoria e un sistema integrato per la pulizia del filtro dimostrandosi la migliore alternativa ai classici aspiratori professionali.

Disponibili le versioni TOOL, con presa elettrica sulla testata e accensione remota tramite utensili elettrici accessori.

**CARATTERISTICHE TECNICHE**
**SLINE SMART**

MODELLI	180MD 	180HD 	280MD 	280HD 
MOTORIZZAZIONE	n°1 By-pass	n°1 By-pass	n°2 By-pass	n°2 By-pass
POTENZA	1100 W	1100 W	2200 W	2200 W
VOLTAGGIO	230 V	230 V	230 V	230 V
FREQUENZA	50/60 Hz	50/60 Hz	50/60 Hz	50/60 Hz
AMPERAGGIO	4,8 A	4,8 A	9,6 A	9,6 A
PORTATA D'ARIA	170 m³/h	170 m³/h	340 m³/h	340 m³/h
DEPRESSIONE	230 mBar	230 mBar	230 mBar	230 mBar
DIAMETRO BOCCHETTONE	Tangenziale Ø 60 mm	Tangenziale Ø 60 mm	Tangenziale Ø 60 mm	Tangenziale Ø 60 mm
DIAMETRO CAMERA FILTRANTE	Ø 370 mm	Ø 370 mm	Ø 370 mm	Ø 370 mm
DIMENSIONI	48x48x92 cm	48x48x92 cm	48x48x92 cm	48x48x92 cm
PESO	22 Kg	22 Kg	24 Kg	24 Kg
<b>SISTEMA FILTRANTE</b>	<b>180MD</b>	<b>180HD</b>	<b>280MD</b>	<b>280HD</b>
TIPOLOGIA FILTRO	Cartuccia	Cartuccia	Cartuccia	Cartuccia
FILTRO PRIMARIO - SUPERFICIE	9.000 cm²	9.000 cm²	9.000 cm²	9.000 cm²
MEDIA FILTRANTE	M Conduttivo	HEPA+PTFE	M Conduttivo	HEPA+PTFE
FILTRO SECONDARIO	NO	NO	NO	NO
PULIZIA FILTRO	Semi automatico - Pulsante	Semi automatico - Pulsante	Semi automatico - Pulsante	Semi automatico - Pulsante
<b>SISTEMA DI RACCOLTA</b>	<b>180MD</b>	<b>180HD</b>	<b>280MD</b>	<b>280HD</b>
CAPACITÀ	Fusto 25l utili	Fusto 25l utili	Fusto 25l utili	Fusto 25l utili



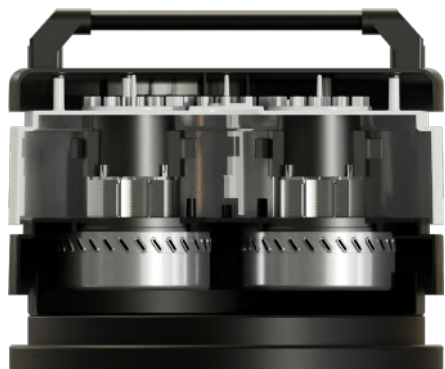

◀ 1 o 2 motori di tipo By-pass



◀ Testata con sistema di pulizia del filtro semi automatica integrata. Attivabile mediante interruttore.



◀ Filtri a cartuccia disponibili con media filtrante M conduttivo o HEPA

◀ Protezione filtro per favorire l'effetto ciclonico, aumentando l'efficacia filtrante e riducendo l'intasamento prematuro del filtro. Inoltre funge da protezione per materiali abrasivi. Protegge anche dai liquidi, mantenendo il filtro asciutto.

POLVERE

SMART 180D-280D

SLINE

Disponibile in versione TOOL per collegamento elettroutensili

Ingresso di tipo tangenziale





SMART 235 D è un aspiratore industriale monofase a 2 motori, il modello ideale a cui affidare qualsiasi tipo di pulizia generale della propria azienda.

La sua manovrabilità, unita alla compattezza, ne permette l'agevole spostamento anche nei luoghi più ristretti facilitando i lavori di pulizia ordinaria.

Grazie alla sua efficacia i tempi necessari alla pulizia sono ridotti, beneficiando in termini di tempo e costi.

**CARATTERISTICHE TECNICHE**
**SLINE SMART**

MODELLI	235MD 	235HD 
MOTORIZZAZIONE	n°2 By-pass	n°2 By-pass
POTENZA	2200 W	2200 W
VOLTAGGIO	230 V	230 V
FREQUENZA	50/60 Hz	50/60 Hz
AMPERAGGIO	9,6 A	9,6 A
PORTATA D'ARIA	340 m³/h	340 m³/h
DEPRESSIONE	230 mBar	230 mBar
DIAMETRO BOCCHETTONE	Tangenziale Ø 60 mm	Tangenziale Ø 60 mm
DIAMETRO CAMERA FILTRANTE	Ø 370 mm	Ø 370 mm
DIMENSIONI	65x50x111 cm	65x50x111 cm
PESO	42 Kg	42 Kg
<b>SISTEMA FILTRANTE</b>	<b>235MD</b>	<b>235HD</b>
TIPOLOGIA FILTRO	Cartuccia	Cartuccia
FILTRO PRIMARIO - SUPERFICIE	9.000 cm²	9.000 cm²
MEDIA FILTRANTE	M Conduttivo	HEPA+PTFE
FILTRO SECONDARIO	NO	NO
PULIZIA FILTRO	Semi automatico - Pulsante	Semi automatico - Pulsante
<b>SISTEMA DI RACCOLTA</b>	<b>235MD</b>	<b>235HD</b>
CAPACITÀ	Fusto 35l	Fusto 35l



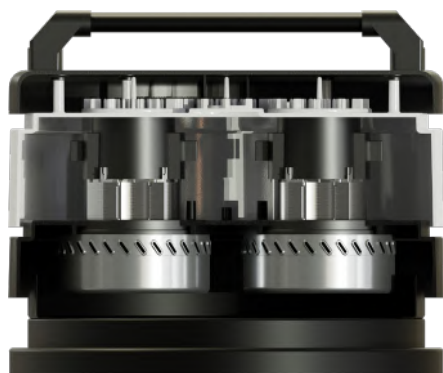

◀ 2 motori di tipo By-pass



◀ Testata con sistema di pulizia del filtro semi automatica integrata. Attivabile mediante interruttore.



◀ Filtri a cartuccia disponibili con media filtrante M conduttivo o HEPA

◀ Protezione filtro per favorire l'effetto ciclonico, aumentando l'efficacia filtrante e riducendo l'intasamento prematuro del filtro. Inoltre funge da protezione per materiali abrasivi. Protegge anche dai liquidi, mantenendo il filtro asciutto.

Ingresso di tipo tangenziale ▶



Sistema agevole di sgancio del fusto ▶





SMART 350 D è un aspiratore industriale monofase a 3 motori, il modello ideale a cui affidare qualsiasi tipo di pulizia generale della propria azienda.

La sua manovrabilità, unita alla compattezza, ne permette l'agevole spostamento anche nei luoghi più ristretti agevolando i lavori di pulizia ordinaria del proprio macchinario o degli ambienti industriali.

Grazie alla sua efficacia i tempi necessari alla pulizia sono ridotti, beneficiando in termini di tempo e costi.

**CARATTERISTICHE TECNICHE**
**SLINE SMART**

MODELLI	350MD 	350HD 
MOTORIZZAZIONE	n°3 By-pass	n°3 By-pass
POTENZA	3300 W	3300 W
VOLTAGGIO	230 V	230 V
FREQUENZA	50/60 Hz	50/60 Hz
AMPERAGGIO	14,4 A	14,4 A
PORTATA D'ARIA	510 m³/h	510 m³/h
DEPRESSIONE	230 mBar	230 mBar
DIAMETRO BOCCHETTONE	Tangenziale Ø 60 mm	Tangenziale Ø 60 mm
DIAMETRO CAMERA FILTRANTE	Ø 460 mm	Ø 460 mm
DIMENSIONI	80x60x118 cm	80x60x118 cm
PESO	65 Kg	65 Kg
<b>SISTEMA FILTRANTE</b>	<b>350MD</b>	<b>350HD</b>
TIPOLOGIA FILTRO	Cartuccia	Cartuccia
FILTRO PRIMARIO - SUPERFICIE	13.000 cm²	13.000 cm²
MEDIA FILTRANTE	M Conduttivo	HEPA+PTFE
FILTRO SECONDARIO	NO	NO
PULIZIA FILTRO	Semi automatico - Pulsante	Semi automatico - Pulsante
<b>SISTEMA DI RACCOLTA</b>	<b>350MD</b>	<b>350HD</b>
CAPACITÀ	Fusto 50l	Fusto 50l





◀ 3 motori di tipo By-pass



◀ Testata con sistema di pulizia del filtro semi automatica integrata. Attivabile mediante interruttore.



◀ Filtri a cartuccia disponibili con media filtrante M conduttivo o HEPA

◀ Protezione filtro per favorire l'effetto ciclonico, aumentando l'efficacia filtrante e riducendo l'intasamento prematuro del filtro. Inoltre funge da protezione per materiali abrasivi. Protegge anche dai liquidi, mantenendo il filtro asciutto.

Ingresso di tipo tangenziale ▶



Sistema agevole di sgancio del fusto ▶



L'aspiratore professionale SMART 240 WD è il primo aspiratore professionale in grado di aspirare i liquidi senza necessità di rimuovere il filtro per polveri il quale rimane sempre montato. Altra innovativa soluzione per l'aspirazione dei liquidi consiste nella presenza di un galleggiante di tipo elettrico, il quale permette lo spegnimento automatico dell'aspiratore quando il livello massimo è raggiunto.

La possibilità dell'aspiratore di liquidi non pregiudica le performances di aspirazione di polveri, infatti questo aspiratore monta un filtro in classe M, e, di serie un sistema semi-automatico per la pulizia del filtro. Tutte queste caratteristiche permettono l'adattabilità di questo aspiratore a svariati settori, da quello delle costruzioni fino all'industria alimentare o farmaceutica.

## CARATTERISTICHE TECNICHE

## SLINE SMART

MODELLI	240WD 
MOTORIZZAZIONE	n°2 By-pass
POTENZA	2200 W
VOLTAGGIO	230 V
FREQUENZA	50/60 Hz
AMPERAGGIO	9,6 A
PORTATA D'ARIA	340 m³/h
DEPRESSIONE	230 mBar
DIAMETRO BOCCETTONE	Tangenziale Ø 60 mm
DIAMETRO CAMERA FILTRANTE	Ø 400 mm
DIMENSIONI	52x43x110 cm
PESO	25 Kg
<b>SISTEMA FILTRANTE</b>	<b>240WD</b>
TIPOLOGIA FILTRO	Cartuccia
FILTRO PRIMARIO - SUPERFICIE	9.000 cm²
MEDIA FILTRANTE	M Conduttivo
FILTRO SECONDARIO	NO
PULIZIA FILTRO	Semi automatico - Pulsante
<b>SISTEMA DI RACCOLTA</b>	<b>240WD</b>
CAPACITÀ	Fusto 40l



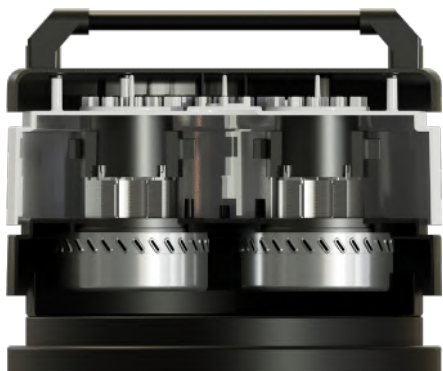

◀ 2 motori di tipo By-pass



◀ Testata con sistema di pulizia del filtro semi automatica integrata. Attivabile mediante interruttore.



◀ Filtri a cartuccia disponibili con media filtrante M conduttivo o HEPA

◀ Protezione filtro per favorire l'effetto ciclonico, aumentando l'efficacia filtrante e riducendo l'intasamento prematuro del filtro. Inoltre funge da protezione per materiali abrasivi. Protegge anche dai liquidi, mantenendo il filtro asciutto.



Ingresso di tipo tangenziale ▶

Tubo di scarico liquidi integrato ▶

Grande oblò per spia di livello ▶



SMART 235 WD è un aspiratore/aspiraliquidi monofase a 2 motori estremamente compatto in grado di aspirare i liquidi senza necessità di rimuovere il filtro per polveri il quale rimane sempre montato. Altra innovativa soluzione per l'aspirazione dei liquidi consiste nella presenza di un galleggiante di tipo elettrico, il quale permette lo spegnimento automatico dell'aspiratore quando il livello massimo è raggiunto. La possibilità di aspirare i liquidi non pregiudica le performances di aspirazione di polveri: è previsto di serie un filtro in classe M, oltre che un sistema semi-automatico per la pulizia del filtro. La sua manovrabilità, unita alla compattezza, ne permette l'agevole spostamento anche nei luoghi più ristretti facilitando i lavori di pulizia ordinaria.

## CARATTERISTICHE TECNICHE

SLINE SMART

MODELLI	235WD 
MOTORIZZAZIONE	n°2 By-pass
POTENZA	2200 W
VOLTAGGIO	230 V
FREQUENZA	50/60 Hz
AMPERAGGIO	9,6 A
PORTATA D'ARIA	340 m³/h
DEPRESSIONE	230 mBar
DIAMETRO BOCCHETTONE	Tangenziale Ø 60 mm
DIAMETRO CAMERA FILTRANTE	Ø 370 mm
DIMENSIONI	65x50x111 cm
PESO	42 Kg
<b>SISTEMA FILTRANTE</b>	<b>235WD</b>
TIPOLOGIA FILTRO	Cartuccia
FILTRO PRIMARIO - SUPERFICIE	9.000 cm²
MEDIA FILTRANTE	M Conduttivo
FILTRO SECONDARIO	NO
PULIZIA FILTRO	Semi automatico - Pulsante
<b>SISTEMA DI RACCOLTA</b>	<b>235WD</b>
CAPACITÀ	Fusto 35l



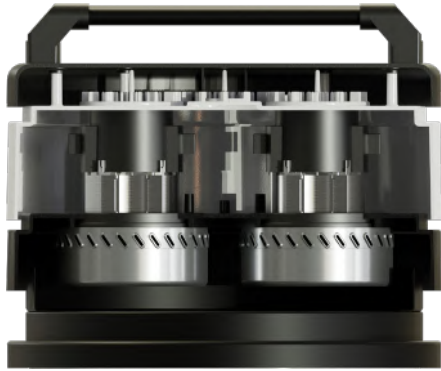

◀ 2 motori di tipo By-pass



◀ Testata con sistema di pulizia del filtro semi automatica integrata. Attivabile mediante interruttore.



◀ Filtri a cartuccia disponibili con media filtrante M conduttivo o HEPA

◀ Protezione filtro per favorire l'effetto ciclonico, aumentando l'efficacia filtrante e riducendo l'intasamento prematuro del filtro. Inoltre funge da protezione per materiali abrasivi. Protegge anche dai liquidi, mantenendo il filtro asciutto.

▶ Ingresso di tipo tangenziale



▶ Sensore del galleggiante magnetico con collegamento anti-rottura



SMART 350 WD è un aspirapolvere/aspiraliquidi monofase a 3 motori, realizzato per rispondere a tutte le esigenze dell'industria e partner ideale a cui affidare le operazioni di pulizia generale o specifica di macchinari. È un modello multifunzionale, indispensabile al settore meccanico essendo adatto all'aspirazione di polveri, solidi, oli e trucioli metallici.

## CARATTERISTICHE TECNICHE

SLINE SMART

MODELLI	350WD 
MOTORIZZAZIONE	n°3 By-pass
POTENZA	3300 W
VOLTAGGIO	230 V
FREQUENZA	50/60 Hz
AMPERAGGIO	14,4 A
PORTATA D'ARIA	510 m³/h
DEPRESSIONE	230 mBar
DIAMETRO BOCCHETTONE	Tangenziale Ø 60 mm
DIAMETRO CAMERA FILTRANTE	Ø 460 mm
DIMENSIONI	80x60x118 cm
PESO	65 Kg
<b>SISTEMA FILTRANTE</b>	<b>350WD</b>
TIPOLOGIA FILTRO	Cartuccia
FILTRO PRIMARIO - SUPERFICIE	13.000 cm²
MEDIA FILTRANTE	M Conduttivo
FILTRO SECONDARIO	NO
PULIZIA FILTRO	Semi automatico - Pulsante
<b>SISTEMA DI RACCOLTA</b>	<b>350WD</b>
CAPACITÀ	Fusto 50l



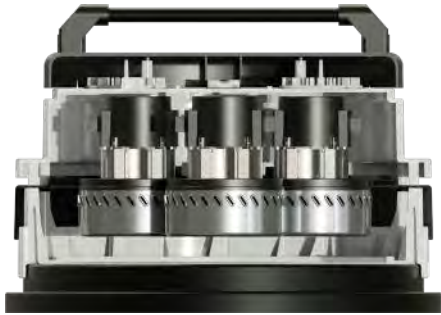

◀ 3 motori di tipo By-pass



◀ Testata con sistema di pulizia del filtro semi automatica integrata. Attivabile mediante interruttore.

▶ Ingresso di tipo tangenziale



◀ Filtri a cartuccia disponibili con media filtrante M conduttivo o HEPA

◀ Protezione filtro per favorire l'effetto ciclonico, aumentando l'efficacia filtrante e riducendo l'intasamento prematuro del filtro. Inoltre funge da protezione per materiali abrasivi. Protegge anche dai liquidi, mantenendo il filtro asciutto.



▶ Sensore del galleggiante magnetico

◀ Secchio separatrucioli







**SEDE PRINCIPALE**

Via Monte Santo, 17  
24020 Ranica - Bergamo  
Italia  
Tel +39 035 510228  
Mail: info@faip.it

**Filiale di BRESCIA**

Via Valsaviore, 80/86  
25100 Brescia  
Italia  
Tel. +39 030 310561  
Mail: brescia@faip.it

**Filiale di CASSANO MAGNAGO**

Via Giuseppe di Vittorio, 7  
21012 CASSANO MAGNAGO  
Varese - Italia  
Tel. +39 0331 209315  
Mail: varese@faip.it